

Agregat Mistral 55kW

Q= ca. 750 m³/h

P_{max}= 2,5 bar

M= ca. 750 kg.

1. Widoki bez osłon bocznych.
2. Lokalizacja i rodzaj złącza wylotowego do uzgodnienia.
3. Producent filtra powietrza: Donaldson.
4. Pasy napędowe: SPB Optibelt.
5. Zabezpieczenie: min. C125A

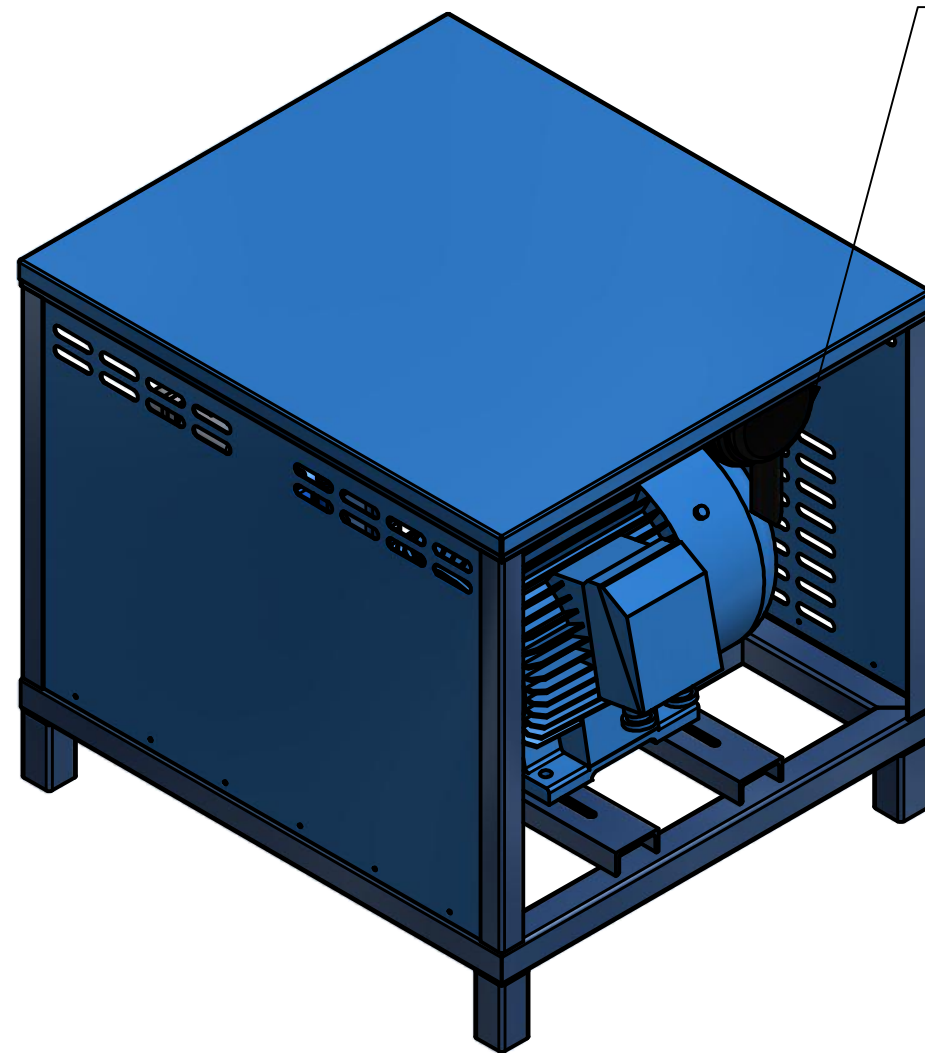
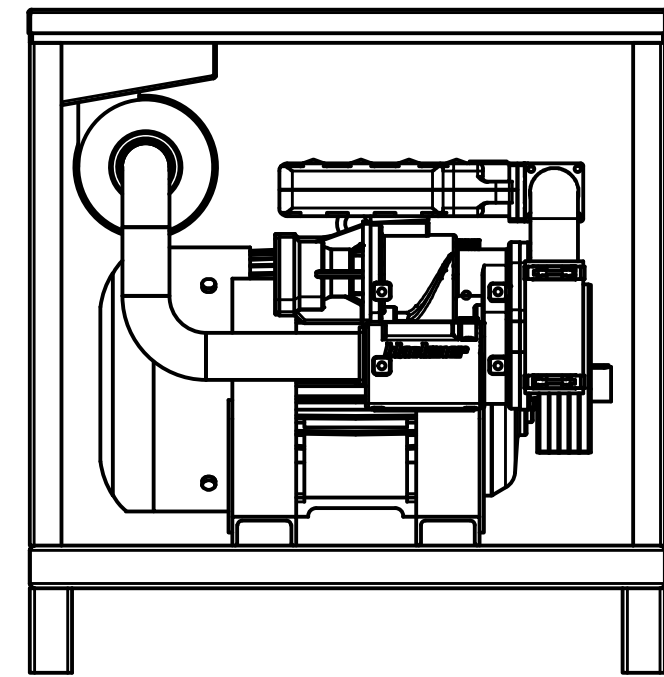
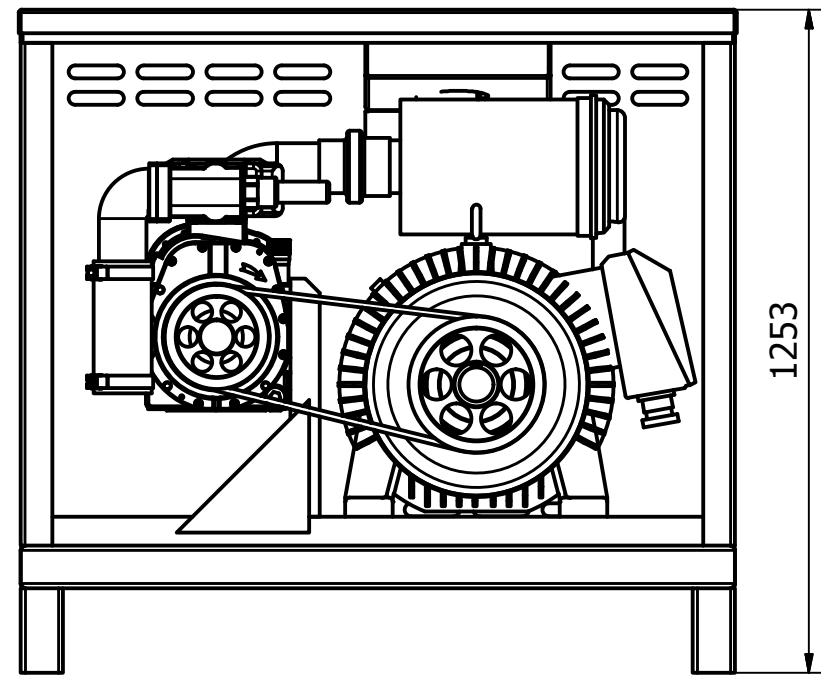

dostęp do filtra powietrza
i napinacza pasów klinowych

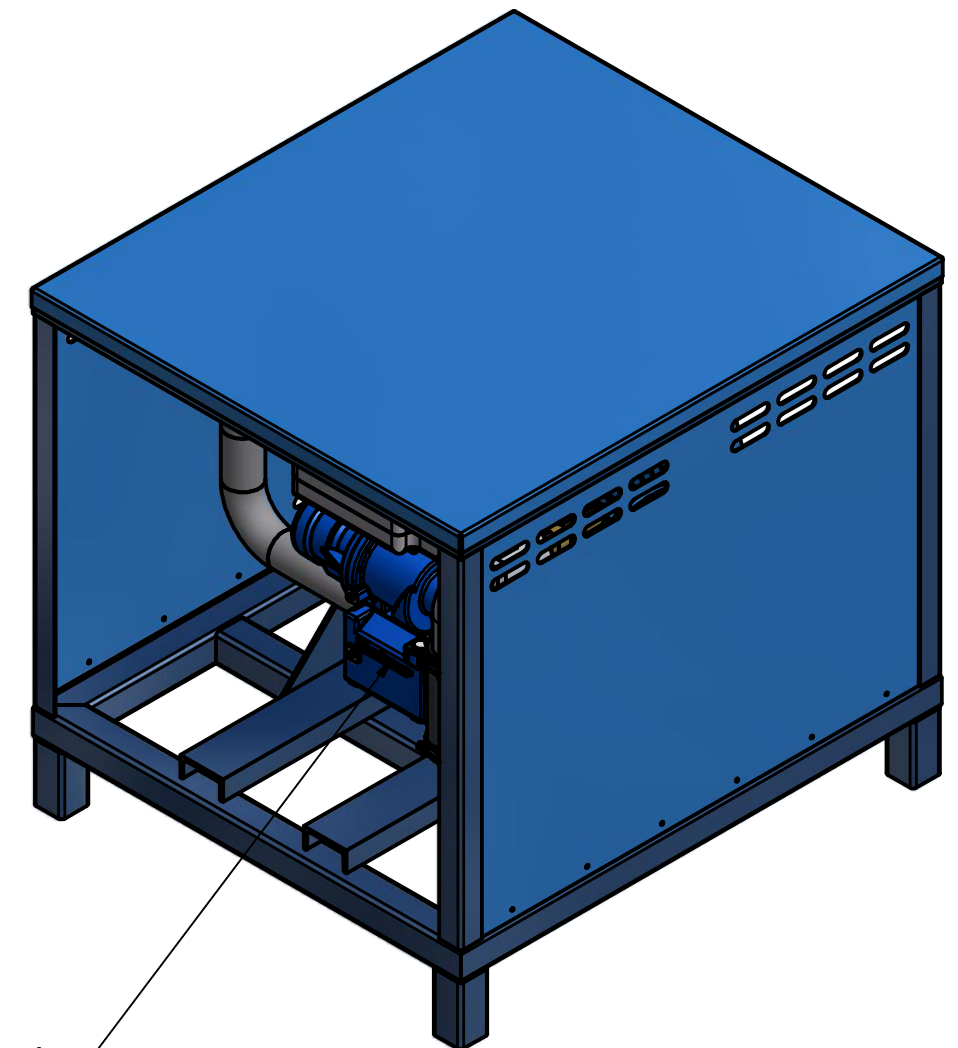
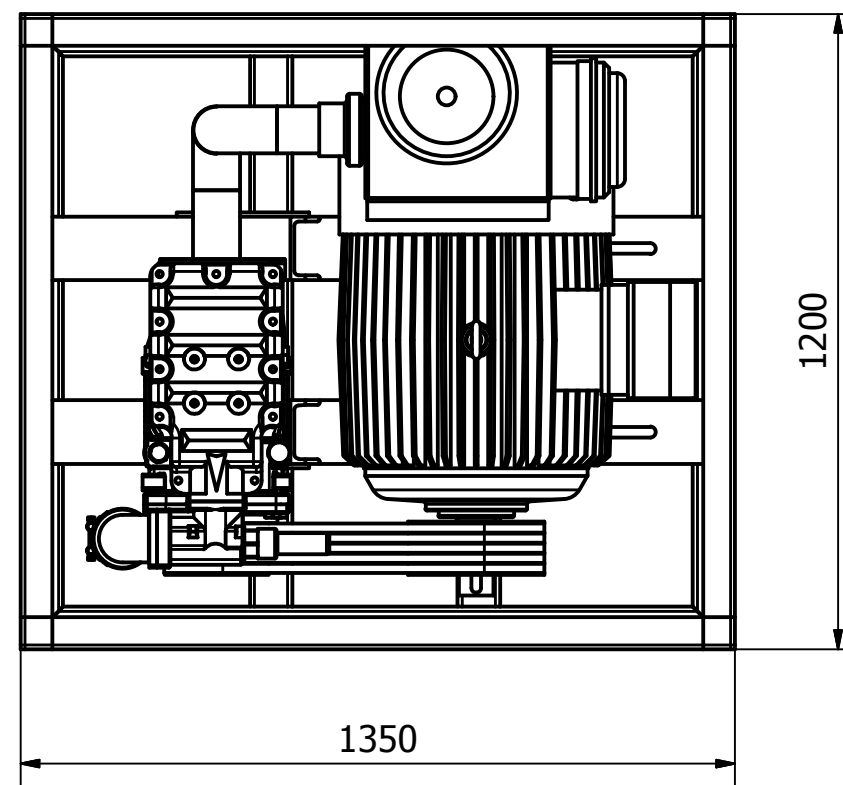

dostęp do sprężarki
i osprzętu